



BOSTON PREMIUM

220-240V-
50/60HzIP₆₅IK₀₈

-20+50°C



50 000



150°x90°

Pf (λ)
≥0,9WARM
WHITE

- POULIČNÍ SVÍTIDLO LED SMD
- těleso svítidla: hliník
- vhodné na nasvětlení venkovních prostor
- kompenzovaný jalový výkon (PF≥0,9)
- vestavné napájení LED CCD
- technologie LED SMD 2835
- regulovatelné rameno s možností naklápění
- vysoká světelná účinnost - přes 140lm/W
- možnost doobjednání přepětové ochrany 10kV (GXOS333)
- navrženo jako energeticky úsporná náhrada 1:1 za sodíková svítidla pouličního osvětlení
- ideální pro nové investice i pro modernizaci stávajících osvětlovacích systémů
- modernizace osvětlení umožňuje zachovat počet, rozteč a výšku aktuálně používaných osvětlovacích stožárů
- více než 2x nižší spotřeba elektrické energie
- pětiletá záruka na celé svítidlo

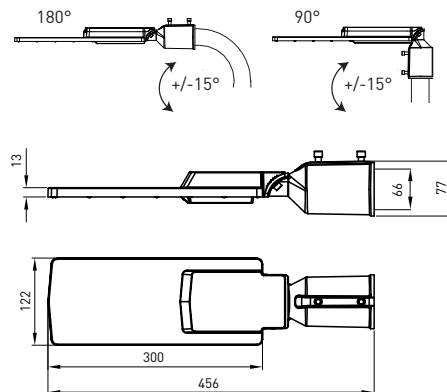

BOSTON PREMIUM

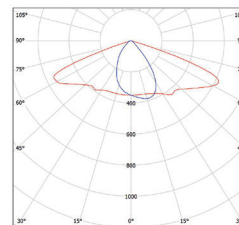

LED 25W ▶ ⇒ 50W HPS (SODIUM)
 LED 35W ▶ ⇒ 70W HPS (SODIUM)
 LED 55W ▶ ⇒ 100W HPS (SODIUM)

						T _c CCT	R _a CRI		
BOSTON Premium 25W WW	GXSL009	8592660143453	25	3550	teplá bílá	2700K	≥80	1,15	1/6
BOSTON Premium 35W WW	GXSL010	8592660142593	35	4900	teplá bílá	2700K	≥80	1,15	1/6
BOSTON Premium 55W WW	GXSL011	8592660142609	55	7700	teplá bílá	2700K	≥80	1,15	1/6