



Audiosluchátko H1130



SYSTEM DOMÁCIHO VIDEOVRÁTNÉHO

***H1130**

Dovozce do ČR:
EMOS spol. s r.o.
Dodavateľ pro SR:
EMOS SK s.r.o.



Obsah dodávky

Po otevření krabice se doporučuje zkontrolovat její obsah dle následujícího seznamu:

- audiosluchátko 1 ks
- montážní rámeček 1 ks

Technická specifikace

Celkový rozměr 225(V) x 90(Š) x 65(H) mm
Napájení 12V DC

Instalace

Určení místa instalace monitoru

Zvolte místo na instalaci přístroje i s ohledem na vedení kabelů. Doporučuje se umístění přístroje cca ve výšce očí budoucího uživatele.

Instalace montážního rámečku

Na místo montáže přiložte držák a naznačte si místa montážních otvorů a vyvrtejte je. Uprostřed držáku je nutno vytvořit dostatečně velký otvor pro přivedení kabelů k přístroji (kabel od kamery kabel napájecího zdroje). Připevněte držák pomocí šroubů, případně použijte hmoždinky.

Připojení kabelů

Kameru připojte k audiosluchátku kabelem, který na obou zařízeních zasuneme do popsanych svorek.

Zavěšení

Telefon mírně přitlačíme k držáku tak aby výstupky zapadly do oválných děr na zadní straně telefonu. Mírným zatlačením monitoru směrem dolů dojde k jeho upevnění.

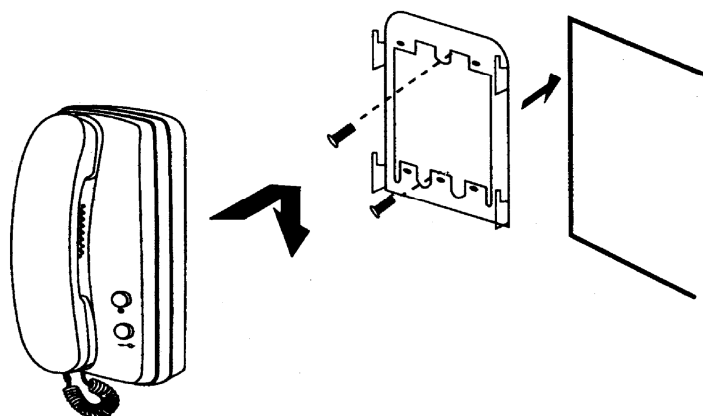

Parametry propojovacího vedení

| | | | | |
|--------------------------|-----|------|-----|-----|
| Průměr jádra vodiče [mm] | 0,5 | 0,65 | 0,8 | 1 |
| Vzdálenost[m] | 30 | 50 | 70 | 115 |

Schéma zapojení

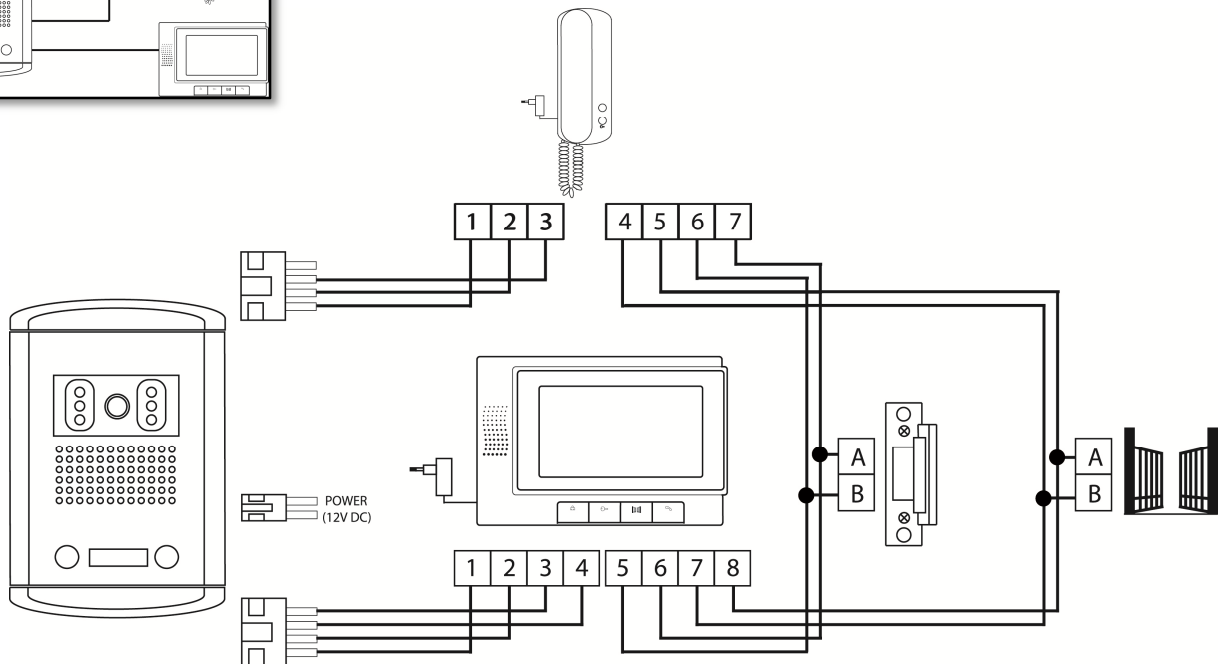
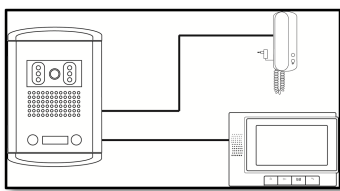
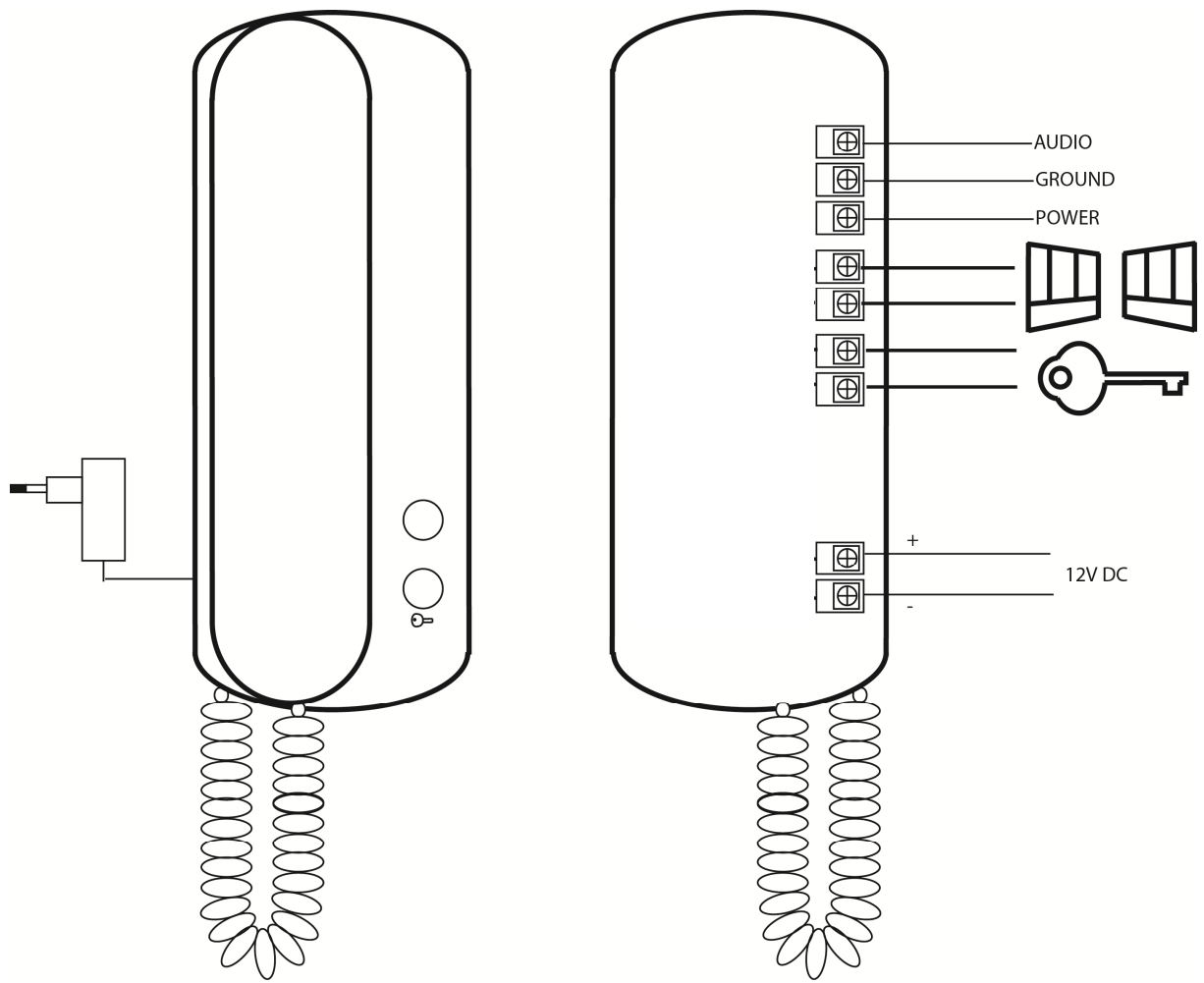

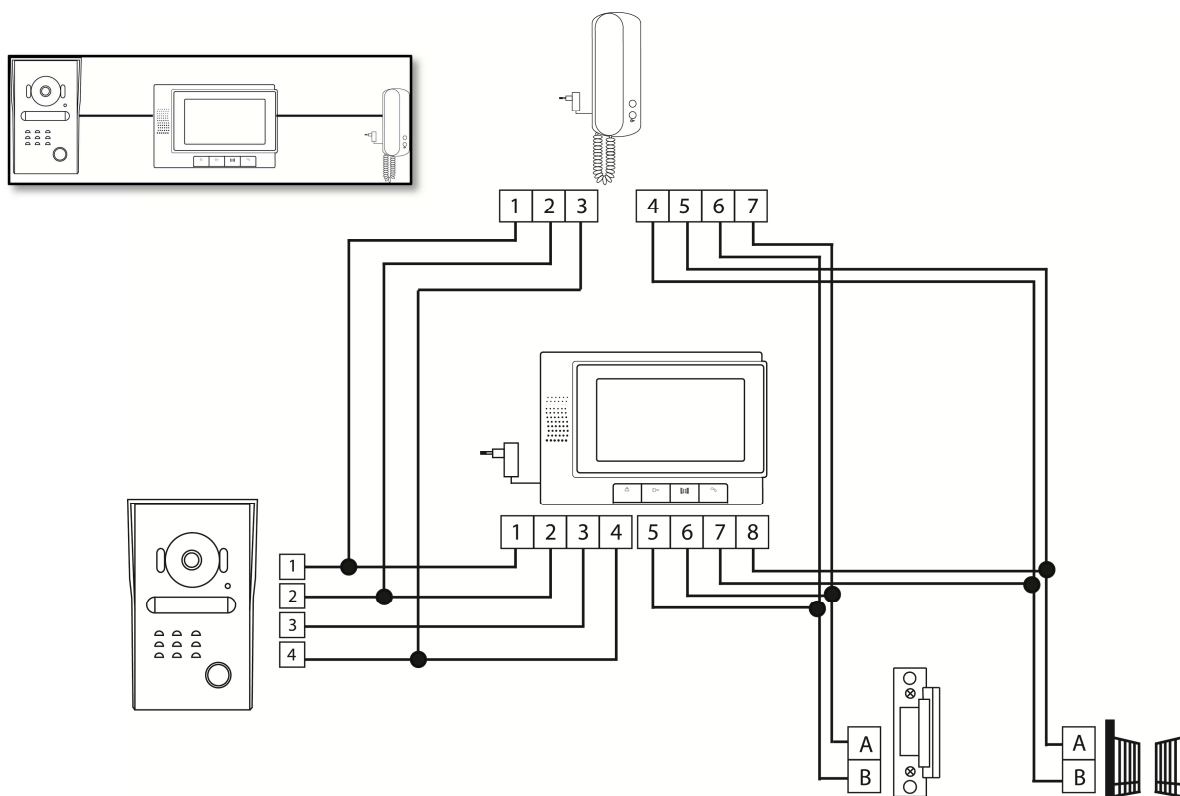

Údržba zařízení

Přístroj je nenáročný na údržbu. Doporučuje se občas, podle stupně znečištění přístroje otřít jej vlhkým hadříkem.

Pozor!

Přístroj je nutno před čištěním uvést do beznapěťového stavu odpojením síťového přívodu ze sítě!

Bezpečnostní upozornění

- videotelefon neumísťujte v blízkosti TV přijímačů, nebo v prostředí s vysokou teplotou, či vlhkostí
- Nedotýkejte se rukou TFT LCD displeje, monitor, ani dveřní stanice nerozebírejte
- při přímém slunečním svitu do objektivu dveřní stanice se obraz na videomonitoru může stát nečitelným
- přístroj nevystavujte vibracím a pádům

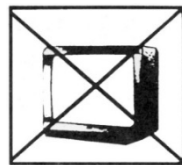

SLOVAKIA

Obsah dodávky

Po otvorení krabice sa doporučuje skontrolovať jej obsah podľa nasledujúceho zoznamu:

- audiosluchátko 1 ks
- montážny rámček pre videotelefón 1 ks

Technická špecifikácia

Celkový rozmer 225(V) x 90(Š) x 65(H) mm
Napájanie 12V DC

Inštalácia

Určenie miesta inštalácie

Zvoľte miesto na inštaláciu prístroja aj s ohľadom na vedenie káblov. Doporučuje sa umiestnenie prístroja cca vo výške očí budúceho užívateľa.

Inštalácia montážneho rámčeku

Na miesto montáže priložte držiak a naznačte si miesta montážnych otvorov a vyvrtajte ich. Uprostred držiaku je nutné vytvoriť dostatočne veľký otvor pre privedenie káblov k monitoru (kábel od kamery kábel napájacieho zdroja). Pripevnite držiak pomocou skrutiek, prípadne použite hmoždinky.

Pripojenie káblov

Kameru pripojíte k telefonu káblom, ktorý na oboch zariadeniach zasunieme do popísaných svoriek.

Zavesenie

Telefon mierne pritlačíme k držiaku tak aby výstupky zapadli do oválnych dier na zadnej strane telefonu. Miernym zatlačením monitoru smerom nadol dôjde k jeho upevneniu.

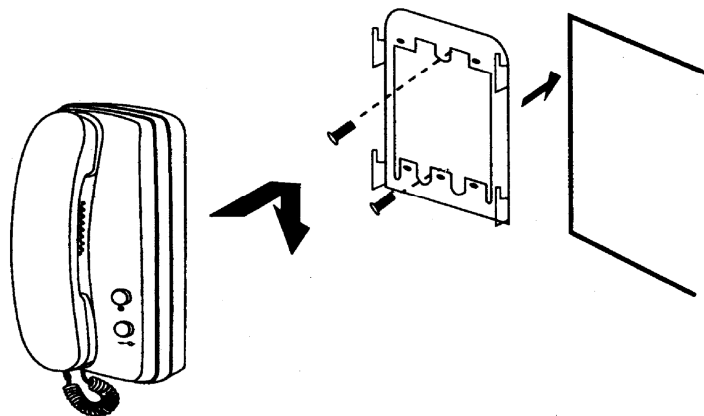

Parametre prepojavacieho vedenia

| | | | | |
|---------------------------|-----|------|-----|-----|
| Priemer jadra vodiča [mm] | 0,5 | 0,65 | 0,8 | 1 |
| Vzdialenosť [m] | 30 | 50 | 70 | 115 |

Údržba zariadenia

Monitor je nenáročný na údržbu. Doporučuje sa občas, podľa stupňa znečistenia prístroja otrieť ho vlhkou handričkou.

Pozor!

Prístroj je nutné pred čistením uviesť do bez napätového stavu odpojením sieťového prívodu zo siete!

Bezpečnostné upozornenie

- videotelefón neumiestňujte v blízkosti TV prijímačov, alebo v prostredí s vysokou teplotou, či vlhkosťou
- nedotýkajte sa rukou TFT LCD displeja, monitor, ani dvernú stanici nerozoberajte
- pri priamom slnečnom svite do objektívu dvernej stanice sa obraz na videomonitoroch môže stať nečitateľným
- prístroj nevystavujte vybrácam a pádom



SLOVENIA

Vsebina kompleta

Po odprtju embalaže priporočamo primerjavo njene vsebine z naslednjim spiskom:

- Audiophone 1 kos
- Montažni okvir za video-telefon 1 kos

Tehnična specifikacija

Velikost 225(V) x 90(Š) x 65(H) mm
Napajanje 12V DC

Instalacija

Določitev mesta za montažo

Ob izbiri mesta za montažo naprave ne pozabite tu na vgrajene vodnike. Priporočamo, da napravo namestite v višini oči bodočega uporabnika.

Montaža okvira telefona

Na mesto montaže položite držalo, označite mesta montažnih odprtin in jih izvrtajte.

V sredini držala je potrebno napraviti dovolj veliko odprtino za dovod vodnikov za monitor (vodnik kamere, vodnik vira napajanja). Držalo pritrdite s pomočjo vijakov, oziroma uporabite zidne vložke.

Priključitev vodnikov

Kamero priključite k monitorju z vodnikom, ki ga vstavite v označene vzmetne priključne plošče.

Nameščanje monitorja na steno

Telefon pritisnite k držalu tako, da zobje zaskočijo v ovalne odprtine na zadnji strani telefona. Z rahlim pritiskanjem monitorja navzdol ga boste pritrdili.

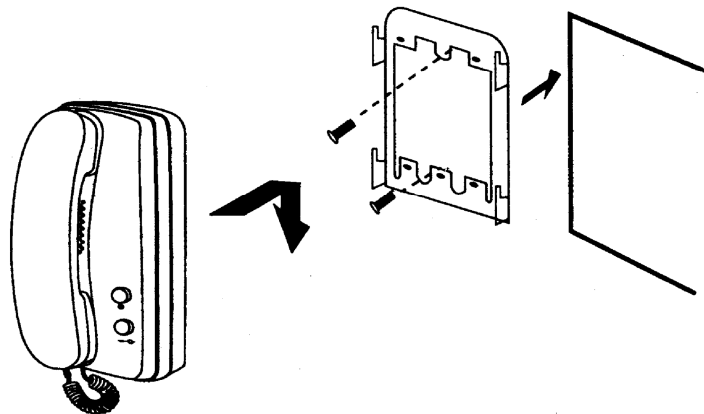

Parametri veznega voda

| | | | | |
|---------------------------|-----|------|-----|-----|
| Premer jedra vodnika [mm] | 0,5 | 0,65 | 0,8 | 1 |
| Razdalja [m] | 30 | 50 | 70 | 115 |

Vzdrževanje naprave

Vzdrževanje monitorja ni zahtevno. Glede na stopnjo onesnaženja se priporoča samo občasno brisanje z vlažno krpico.

Pozor!

Med čiščenjem naprava ne sme biti pod napetostjo, zato jo prej izključite iz omrežja !

Varnostna opozorila

- Video-telefona ne nameščajte v bližini TV sprejemnikov, oziroma v območjih z visoko temperaturo ali vlažnostjo !
- Ne dotikajte se z roko TFT LCD displeja, oziroma monitorja in vratne enote ne razstavljajte !
- Pri direktni sončni svetlobi, usmerjeni v objektiv vratne enote, se lahko zgodi, da slika na video-monitorju postane nečitljiva.
- Naprave ne izpostavljajte vibracijam ali tresljajem !



Garancijski in pogarancijski servis

V primeru okvare v garancijski dobi se obračajte na prodajalca, po poteku garancije pa na pogarancijski servis:

REPUBLIKA ČEŠKA:

EMOS spol s r.o., Šířava 295/17, 750 02 Přerov, www.emos.cz, tel. +420 581 261 111

REPUBLIKA SLOVAŠKA:

EMOS SK spol. s.r.o., Hlinická 409/22, 014 01 Bytča, www.emos.sk, tel. +421 41 5540739

REPUBLIKA SLOVENIJA:

EMOS SI, d.o.o., Kidričeva 38, 3000 Celje, www.emos.eu, tel. +386 3 42 42 421

Če bo v napravo posegalo drugo servisno podjetje ali oseba kot podjetje

EMOS spol. s r.o. (EMOS SK spol. s.r.o., EMOS SI, d.o.o.), in to tako v garancijski kot tudi pogarancijski dobi, uvoznik naprave ni odgovoren za električno varnost in EMC!

GARANCIJSKA IZJAVA

1. Garancijski rok se prične z dnevom izročitve in traja 24 mesecev.
2. EMOS SI, D.O.O. jamči kupcu, da bo v garancijskem roku na lastne stroške odpravil vse pomanjkljivosti na aparatu zaradi tovarniške napake v materialu ali izdelavi- oz. zamenjal proizvod.
3. za čas popravila se garancijski rok podaljša
4. če aparat ni popravljen v roku 45 dni od dneva prijave okvare, lahko prizadeta stranka zahteva novega ali vračilo plačanega zneska
5. garancija preneha, če je okvara nastala zaradi:
 - predelava brez odobritve proizvajalca
 - neupoštevanje navodil za uporabo aparata
- 6.naravna obraba aparata je izključena iz garancijske obveznosti. Isto velja tudi za poškodbe zaradi nepravilne uporabe ali preobremenitve

NAVODILA ZA REKLAMACIJSKI POSTOPEK

Lastnik uveljavlja garancijski zahtevek tako, da ugotovljeno okvaro prijavi pooblaščenim delavnicam (EMOS SI, D.O.O., Kidričeva 38, 3000 Celje) pisno. Kupec je odgovoren, če s prepozno prijavo povzroči škodo na aparatu. Po izteku garancijskega roka preneha pravica do uveljavljanja garancijskega zahtevka. Priložen mora biti original potrjen račun in potrjen garancijski list.

EMOS SI, d.o.o., se obvezuje, da bo aparat zamenjal z novim, če ta v tem garancijskem roku nebi deloval brezhibno.

ZNAMKA: Audio telefon H1130

DATUM PRODAJE: _____

Servis: EMOS SI, d.o.o., Kidričeva 38, 3000 Celje

Tel: +386 (0) 3 42 42 420

EMOS spol. s r.o.

Distributer za Češko republiko

Šířava 295 /17 750 02 Přerov

Tel. (+420) 581 261 203 Fax: (+420) 581 261 112

E-mail: emos@emos.cz www.emos.cz

EMOS SK s.r.o.

Distributer za Slovaško republiko

Hlinická 409/22, 014 01 Bytča

Tel. (+421) 41/552 31 54 Fax: (+421) 41/552 31 53

E-mail: emos@emos.sk www.emos.sk

EMOS SI, d.o.o.

Distributer za Slovenijo:

Kidričeva 38, Celje, Slovenija

Tel.: (+386) 3 424 24 20 Fax: (+386) 3 424 24 22

E-mail: emos-si@emos-si.si www.emos-si.si

POLAND

Zawartość dostawy

Po otwarciu opakowania zaleca się sprawdzenie jego zawartości według następującego spisu:

- monitor 1 szt.
- kaseca montażowa 1 szt.

Parametry techniczne

Wymiary całkowite 225 x 90 x 65 mm
Zasilacz 12V DC

Instalacja

Wyznaczenie miejsca instalacji

Wybrać miejsce do instalacji urządzenia biorąc pod uwagę rozmieszczenie sieci elektrycznej. Zaleca się umieszczenie urządzenia w wysokości oczu przyszłego użytkownika.

Instalacja kasety montażowej

Miejsce montażu wyznaczyć na ścianie poprzez otwory montażowe uchwyty. Otwory następnie należy wywiercić. Na środku uchwyty należy pozostawić wystarczającą przestrzeń przeznaczoną do prowadzenia kabli do monitora (kabel od kamery, kabel zasilający). Przymocować uchwyt za pomocą śrub, ewentualnie zastosować kołki rozporowe.

Podłączenie kabli

Kamerę podłączyć do monitora przewodem, który należy wsunąć do opisanych zacisków sprężynowych.

Powieszenie monitora

Telefon delikatnie przysunąć do uchwyty tak, aby wystające części weszły do owalnych otworów na stronie tylnej telefonu. Delikatne przyciśnięcie w kierunku w dół prowadzi do jego zamocowania.

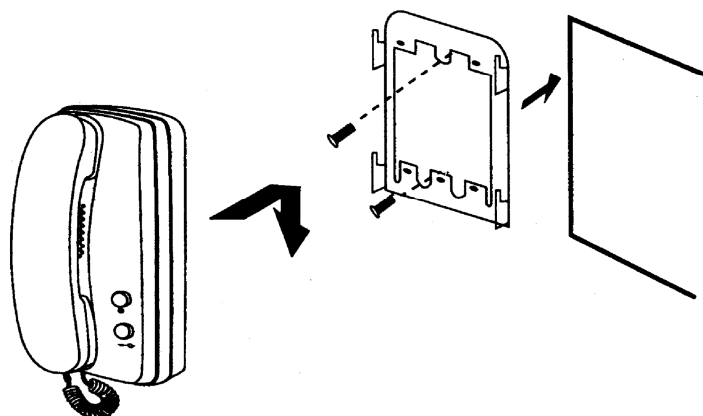

Parametry przewodów łączących elementy systemu

| | | | | |
|---------------------------|-----|------|-----|-----|
| średnica przewodnika [mm] | 0,5 | 0,65 | 0,8 | 1 |
| Odległość [m] | 30 | 50 | 70 | 115 |

Schemat podłączenia

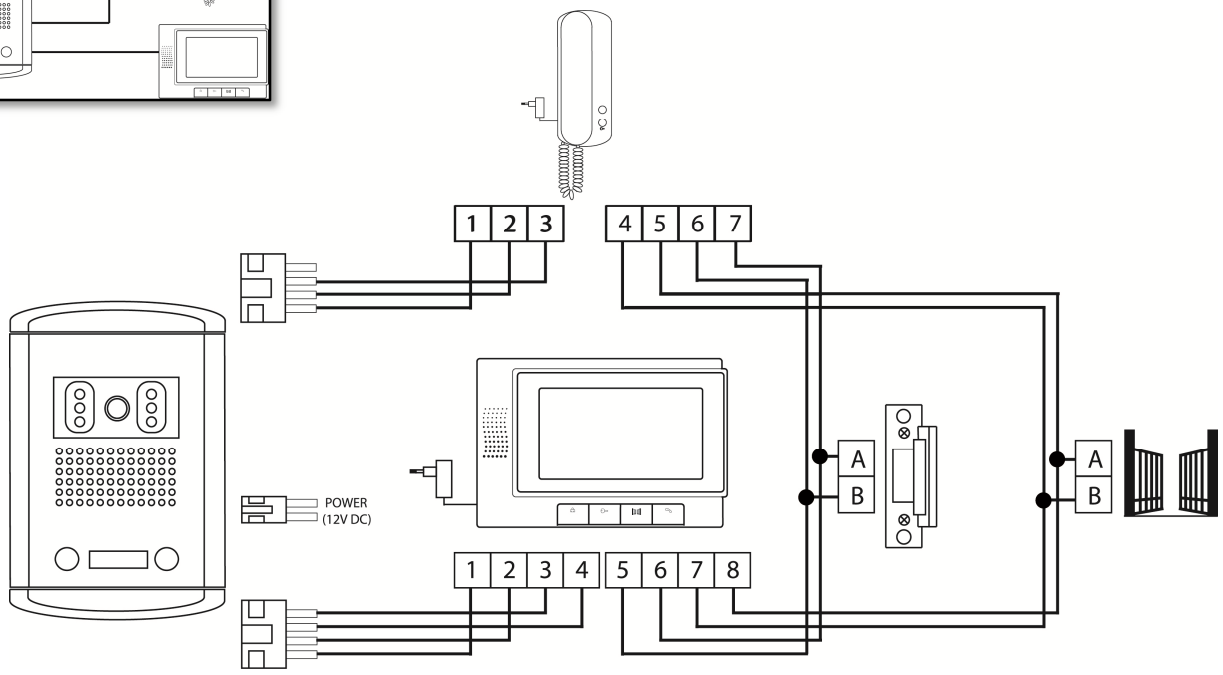
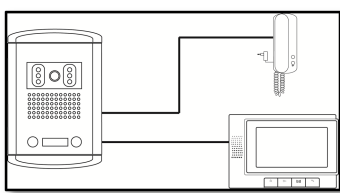
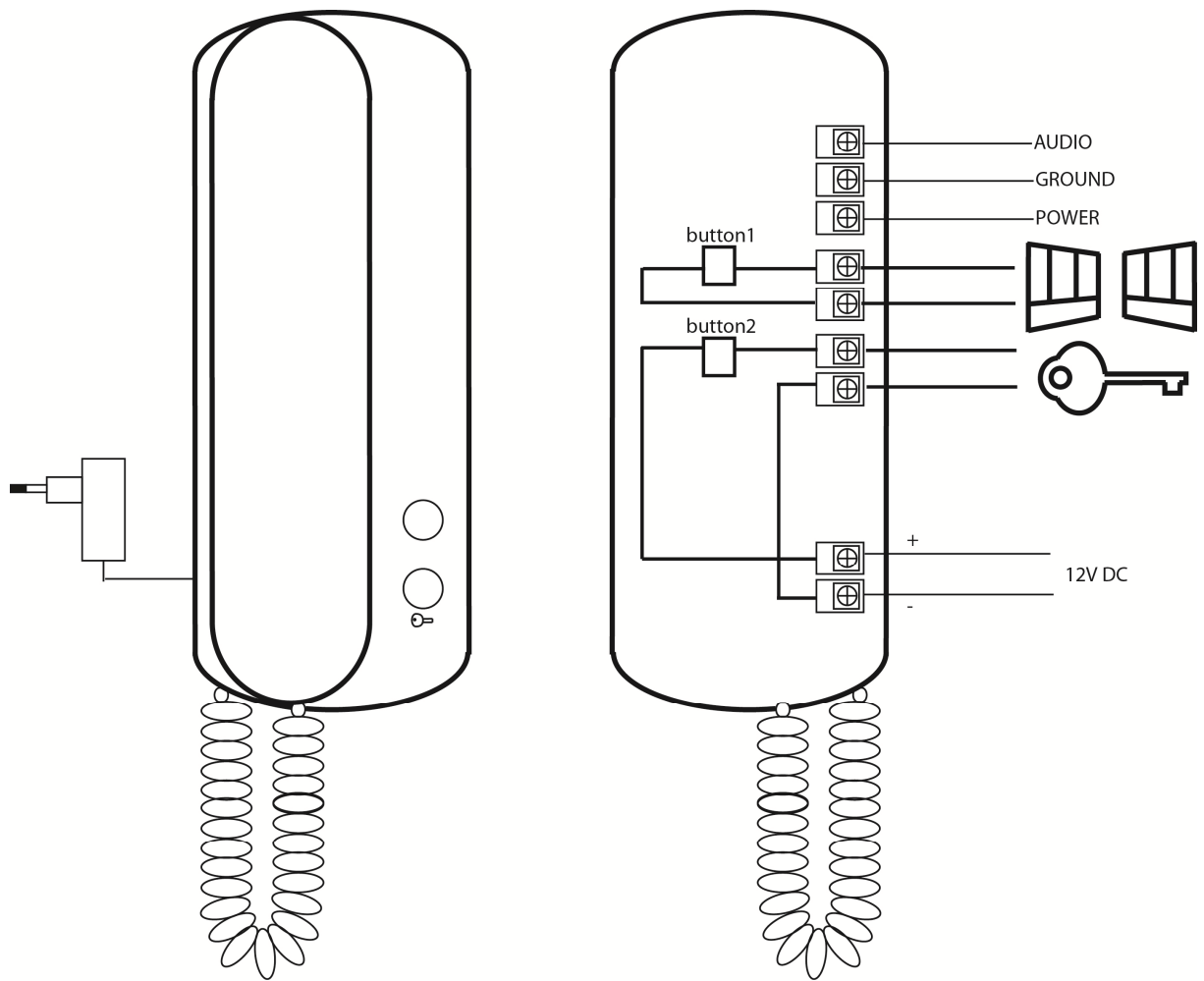

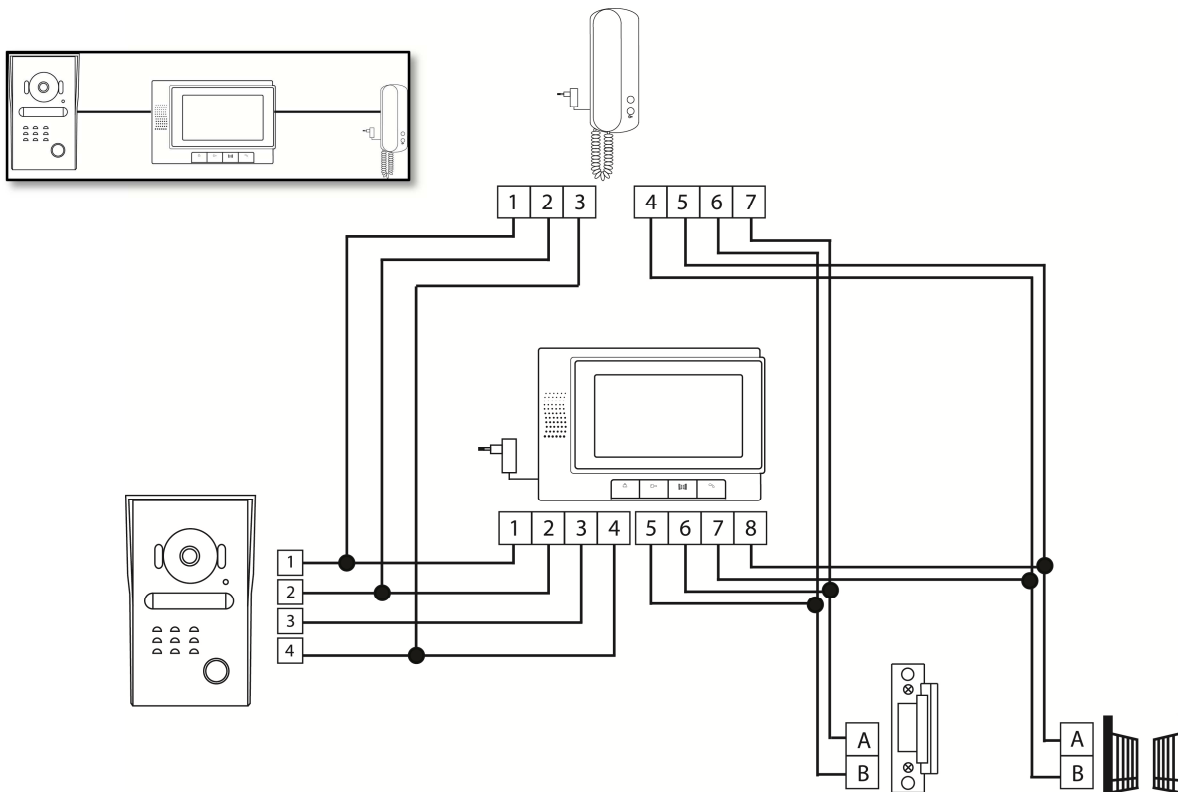

Konserwacja urządzenia

Monitor nie wymaga skomplikowanej konserwacji. Zaleca się czasami, uwzględniając stopień zanieczyszczenia urządzenia, wytrzeć go wilgotną ściereką.

Uwaga!

Urządzenie w czasie czyszczenia nie może być podłączone do sieci elektrycznej!

Ostrzeżenia

- nie należy umieszczać wideotelefonu w pobliżu odbiorników TV, lub w środowisku o wysokiej temperaturze lub wilgotności
- Nie należy dotykać ręką ekranu TFT LCD, nie wolno demontować monitora ani modułu Drzwiowego
- Pod wpływem bezpośredniego promieniowania słonecznego na obiektyw modułu obraz na wideomonitorze może być nieczytelny
- Urządzenia nie wolno poddawać wibracji i wstrząsom



HUNGARY

A szállítmány tartalma

A doboz felnyitása után ajánlatos ellenőrizni tartalmát a következő jegyzék szerint:

- | | |
|---|------|
| - videomonitor | 1 db |
| - szereléséhez szükséges szerelési keretecske | 1 db |

Technikai meghatározás

A általános méretei 225 x 90 x 65 mm
Tápforrás 12V DC

Szerelés

A monitor szerelési helyének meghatározása

Legyen tekintettel a monitor szerelési helyének meghatározásánál a kábelek vezetésére. Ajánlatos a készülék elhelyezése a jövőbeni felhasználó körülbelüli szemmagasságában.

A keretecske felszerelése a videotelefon alá

Helyezze a szerelés helyére a tartót és jelölje meg a szerelési nyílások helyét, majd fúrja ki. A tartó közepén aránylag nagy nyílást kell képezni a monitorhoz vezető kábelek részére (a kamerát összekötő kábel és a tápáramforrástól vezető kábel). A csavarok segítségével erősítse fel a tartót, a feszes felerősítés érdekében esetlegesen csapokat is használhat.

A kábelek becsatolása

A kábel segítségével csatolja a kamerát a monitorhoz, melyet mindkét berendezésen a leírt rugalmas kapcsokhoz benyomunk.

A monitor bekötése

A monitort mérsékelten hozzányomjuk a tartóhoz mégpedig úgy, hogy a kiállt részecskék a monitor hátsó oldalán található ovális lyukakba essenek. A monitort mérsékelten lefelé való irányba nyomjuk, ezáltal rögzítődik.

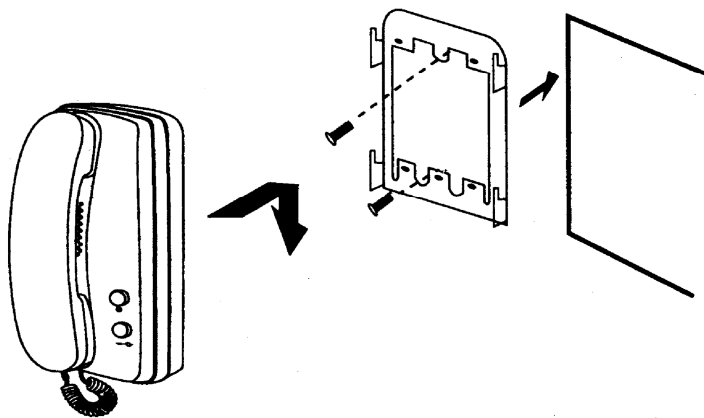

Az összekötő vezeték paramétere

| | | | | |
|----------------------------------|-----|------|-----|-----|
| A vezetõ magjának átmérõje (mm) | 0,5 | 0,65 | 0,8 | 1 |
| Távolság (m) | 30 | 50 | 70 | 115 |

A berendezés karbantartása

A monitor kezelése nem igényes. Ajánlatos néha, a készülék szennyezõdési foka szerint, vizes ronggyal megtörölni.

Figyelem!

A készüléket tisztítás elõtt feszültség nélküli állapotba kell helyezni a hálózati vezeték hálózathoz való elkapcsolásával!

Biztonsági figyelmeztetés

- Ne helyezze a videotelefont TV készülék közelébe, vagy pedig magas hõmérsékletû, illetve nedves környezetbe
- Kézze ne érintse meg a TFT LCD displayt, monitort, és ne szerelje szét az ajtóra szerelt berendezést sem
- Amennyiben az ajtóra szerelt berendezés objektívjába közvetlenül esnek a napsugarak a videomonitoron a kép olvashatatlaná válhat.
- Óvja a készüléket eséstõl és rázkódástól.

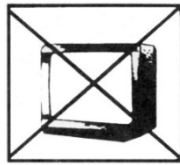

ENGLISH

Package

Check all items from the list:

- audiophone 1 pcs
- mounting bracket 1 pcs

Technical specification

- Dimensions 225 x 90 x 65 mm
- Power supply 12V DC

Installation

Place for install

Choose place to install the audiophone. Installation height should be 1,5-1,7m.

Mounting bracket

Prepare the holes and fix mounting bracket.

Cable connection

Connect the wires under the screws on back side.

Zavěšení

Fix the handset into mounting bracket.

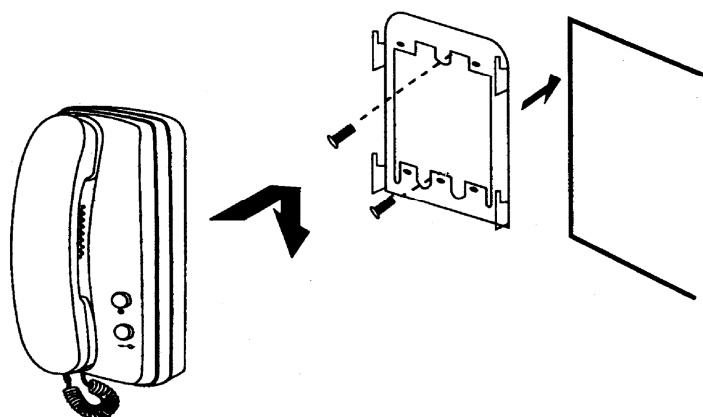

The parameters of wires for connection

| | | | | |
|---------------------------|-----|------|-----|-----|
| Priemer jadra vodiče [mm] | 0,5 | 0,65 | 0,8 | 1 |
| Vzdialenosť [m] | 30 | 50 | 70 | 115 |

Maintenance

Clean the audiophone by wet cloth.

Attention!

Switch off the handset from electric, before cleaning!

Safety gerules

- Don't install audiophone near electromagnetic supplies,
- Don't install at wet, hot and dust places.
- Don't open the audiophone

